

ISTRUZIONI DI MONTAGGIO E LINEE GUIDA PER SOSTEGNI INCLINATI PER BANCO

UV0135 • UV0136 • UV0137

ACCESSORI CRL
Accessori per il fissaggio del vetro

Attenzione:

- A) La distanza tra i due sostegni non deve superare i 600 mm (23-5/8")
- B) L' altezza massima tra il pannello di vetro e la superficie del banco è di 200 mm (7-7/8")
- C) La sporgenza massima dal centro della piastra di montaggio è di 200 mm (7-7/8")
- D) Carico massimo per sostegno 15 kg (33 libbre)
- E) I pannelli di vetro hanno una resistenza al calore di 100°C (212°F)

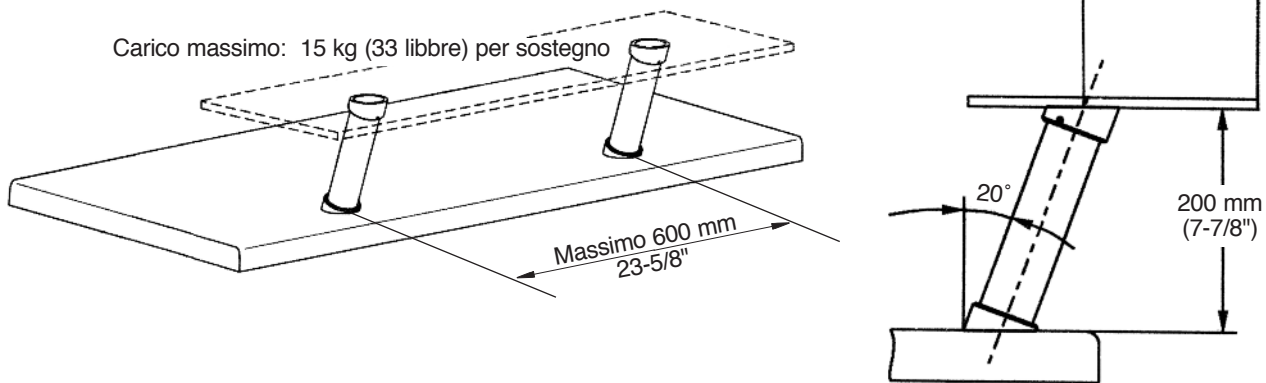

1) Come montare il sostegno sulla base inferiore

Il metodo di montaggio più sicuro, se avete accesso alla parte superiore del banco, praticare un foro di 11,1 mm (7/16") ed in seguito fissare la base ① al sostegno attraverso l'utilizzo del bullone ⑤ e della rondella ④. Dove l'accesso è limitato usare tre viti ② per fissare la base alla superficie del banco. Prima di completare l'installazione accertarsi che il bullone ③ di connessione sia ben fissato alla base come illustrato nel disegno. Bisogna prestare attenzione assicurandosi che gli angoli di base del piano siano perfettamente allineati per il fissaggio del pannello di vetro.

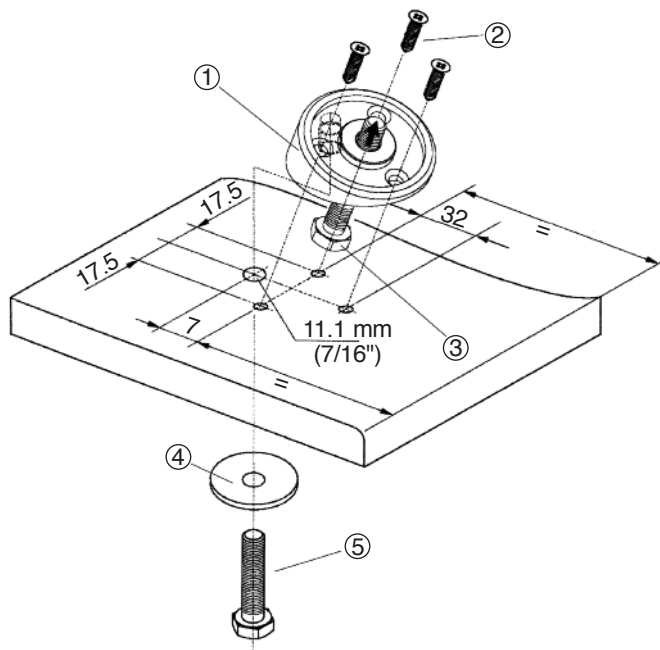

QUALITÀ PROFESSIONALE
CRL
Agosto 2010

Agosto 2010
CRL
QUALITÀ PROFESSIONALE

ACCESSORI CRL
Accessori per il fissaggio del vetro

ISTRUZIONI DI MONTAGGIO E LINEE GUIDA PER SOSTEGNI INCLINATI PER BANCO

UV0135 • UV0136 • UV0137

ACCESSORI CRL
Accessori per il fissaggio del vetro

2) Come montare la base superiore al pannello di vetro

Misurare e segnare le zone sulla superficie della base superiore dove successivamente si effettuerà il fissaggio. Segnare solamente la superficie opposta alle basi. Utilizzate un adesivo di media o elevata viscosità (si consiglia CRL UV682) e seguite le istruzioni di montaggio per l'assemblaggio delle basi al vetro. Quando l'adesivo è asciutto, fissare la base superiore (7) alla piastra UV (6) stringendo la bussola M8 (8). Verificate che l'angolo sia allineato con quello della base (1).

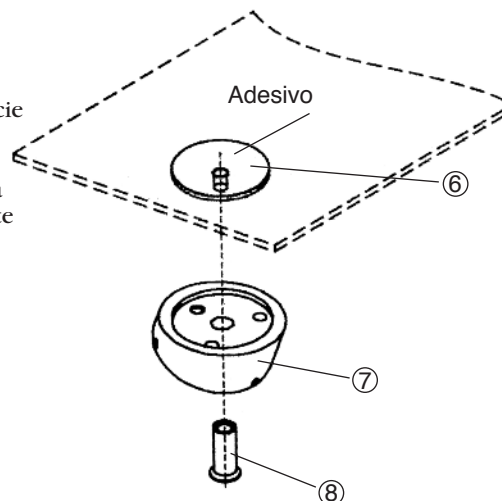

3) Assemblare il tubo per completare l'installazione

Avvitare a mano il tubo (10) al bullone di assemblaggio (3) stringendolo fermamente. Una volta che tutti i tubi sono installati, posizionare il pannello di vetro in modo tale che sia inserito sulle basi superiori (7). Quando i tubi sono in posizione esatta, procedere al fissaggio di tutte le viti con l'ausilio della chiave Allen (9).

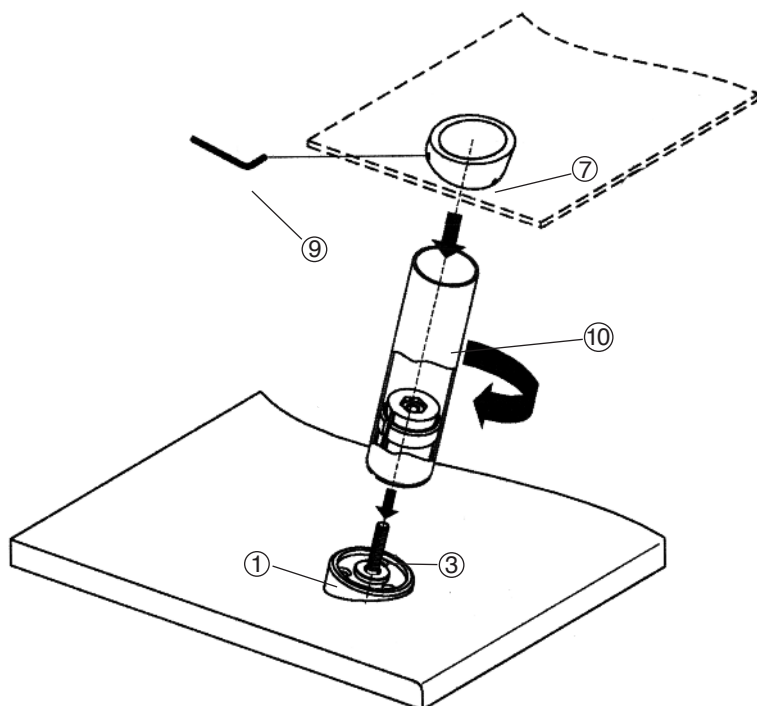

COMPONENTI COMPRESI NELLA CONFEZIONE	JÀ
1. Base inferiore	1
2. Vite a legno 4, 5 x 35	3
3. Bullone di connessione Din 993 M 10 x 60	1
4. Rondella piana Din 9021 A10,5	1
5. Bullone per il montaggio trasversale del banco DIN 931 M 10 x 50	1
6. Adesivo per il fissaggio Ø50	1
7. Base superiore	1
8. Bussola M8	1
9. Chiave Allen	1
10. Tubo	1

CRL
QUALITÀ PROFESSIONALE
Agosto 2010

Agosto 2010
CRL
QUALITÀ PROFESSIONALE

ACCESSORI CRL
Accessori per il fissaggio del vetro